

100mm
90
80
70
60
50
40
30
20
10
0

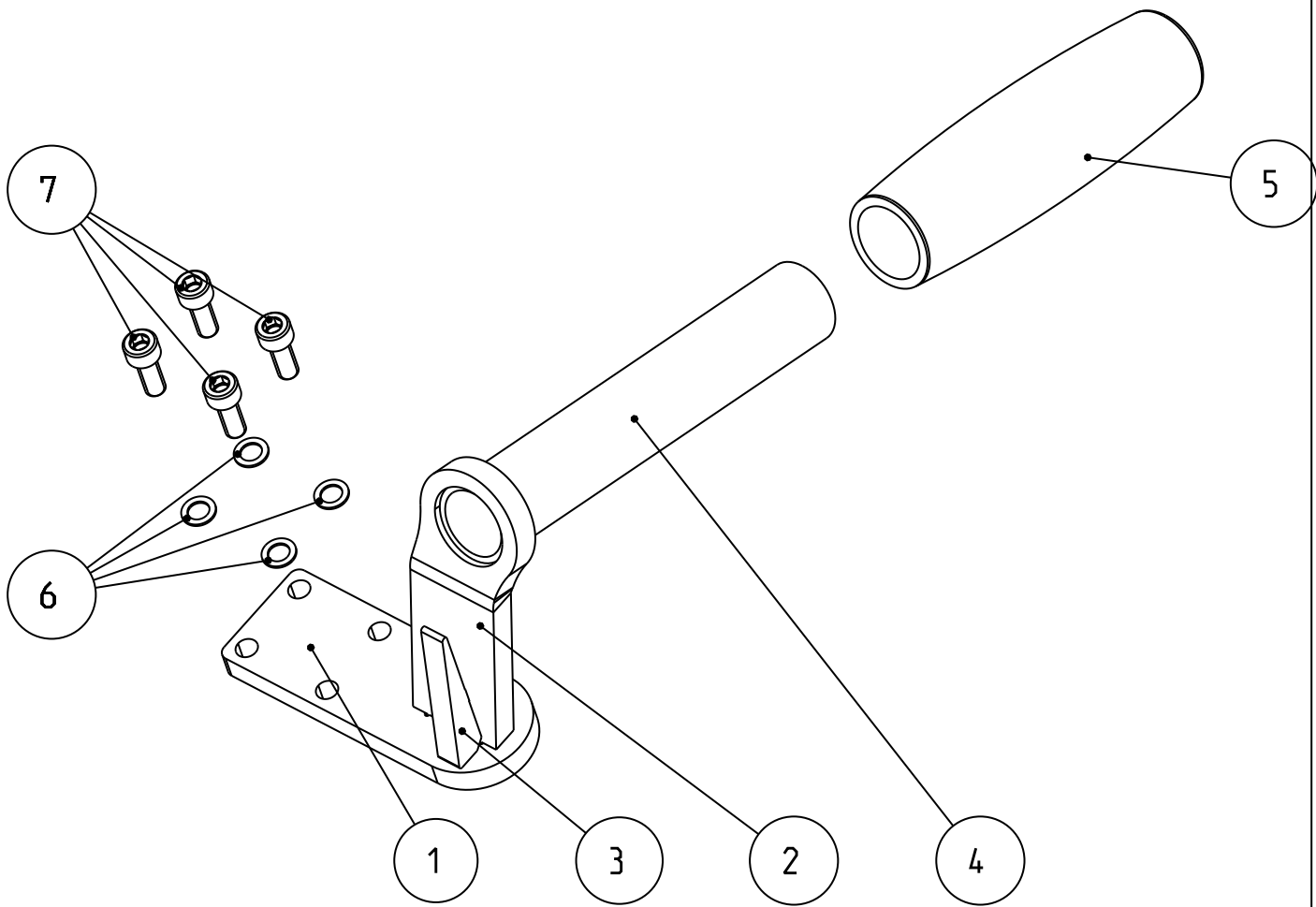

| Pos | Menge | IdentNr. | Benennung | Name of the item |
|-----|-------|----------------|-------------------------|---------------------------|
| 1 | 1 | 6b321203 | Befestigungsblech | mounting plate |
| 2 | 1 | 6b321205 | Griffbefestigung rechts | handhold fastener |
| 3 | 1 | 6b321206 | Knotenblech | junction plate |
| 4 | 1 | 6b321207 | Griffrohr 25x2x142 V2A | handhold |
| 5 | 1 | 6b100431 | Griff | handhold |
| 6 | 4 | 2NTSB53070M6VZ | Schnorrnscheibe M6 | lock washer |
| 7 | 4 | 2NTS912M6x16VZ | Innensechskantschraube | hexagon socket head screw |

Alle Informationen dieser Zeichnung sind geistiges Eigentum der Fa. EDT EURODIMA und gesetzlich geschützt. Der Inhalt darf ohne ausdrückliche schriftliche Genehmigung keinesfalls vervielfältigt, weitergegeben oder Dritten zugänglich gemacht werden. Zuwiderhandlung wird strafrechtlich geahndet.

Form und Lagetoleranz nach DIN ISO 1101
Maße ohne Toleranzangaben nach DIN ISO 2768-m



Maßstab: 1:2 Gewicht: 0.669 kg
Werkstoff: Rohteilnummer:

EDT EURODIMA
DIAMOND TECHNOLOGIES

Benennung: Griff rechts kpl
Type:

| Rev. | Aenderungs-Nr. | Datum | Name | Datum | Name | Zeichnungsnummer: | Revision: | Blatt |
|------|----------------|-------|------|----------|------|-------------------|-----------|----------------|
| 0 | | | | 01.04.10 | HK | 6B321033 - 0 | | 1 |
| | | | | | | | | 2 Bl. |
| | | | | | | Ers. f.: | Ers. d.: | Format: DIN A4 |

100mm
90
80
70
60
50
40
30
20
10
0

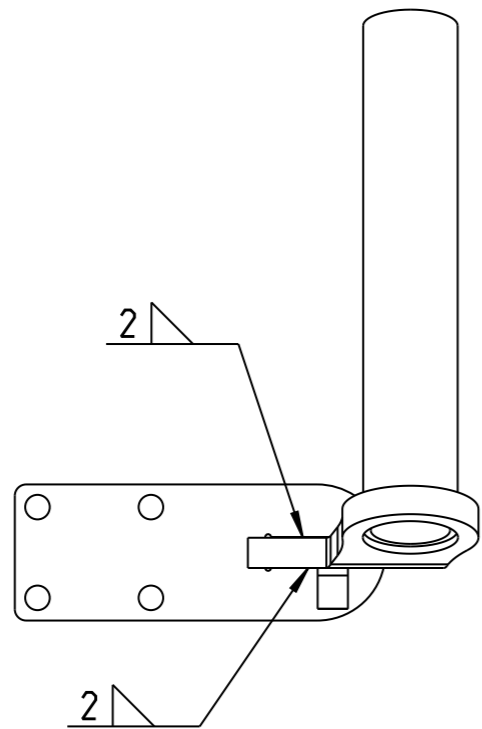
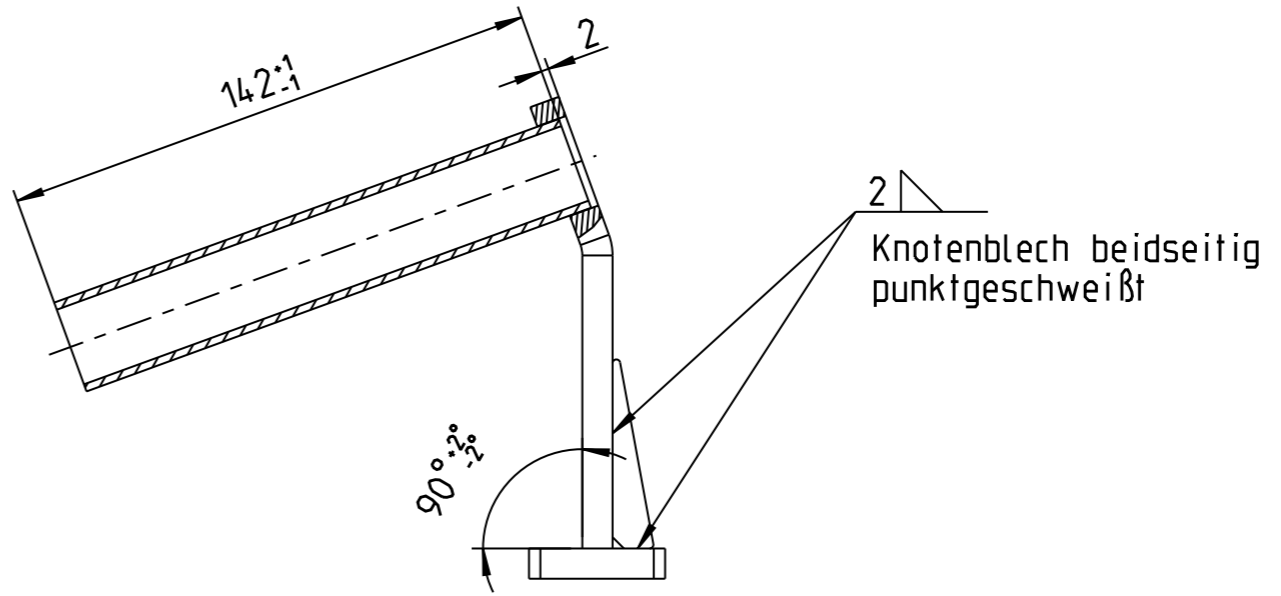
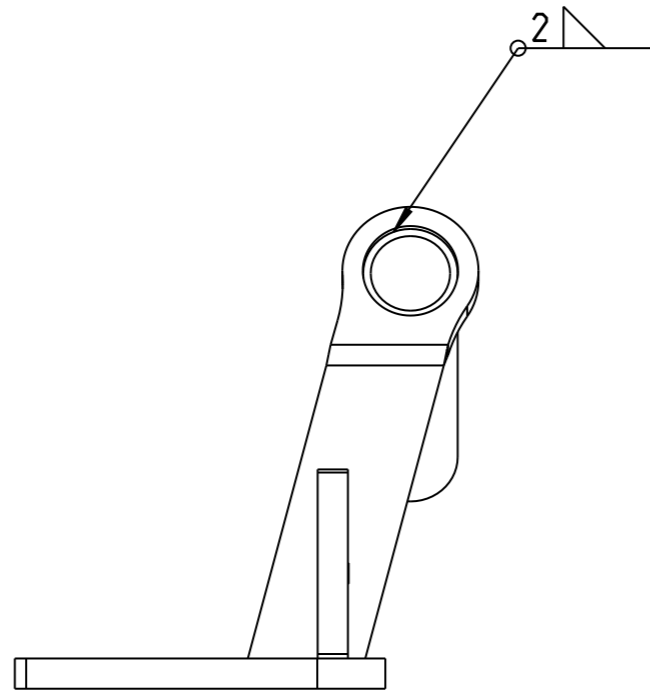

Alle Informationen dieser Zeichnung sind geistiges Eigentum der Fa. EDT EURODIMA und gesetzlich geschützt. Der Inhalt darf ohne ausdrückliche schriftliche Genehmigung keinesfalls vervielfältigt, weitergegeben oder Dritten zugänglich gemacht werden. Zuwiderhandlung wird strafrechtlich geahndet.

Form und Lagetoleranz nach DIN ISO 1101
Maße ohne Toleranzangaben nach DIN ISO 2768-m

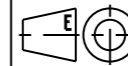

Maßstab: 1:2 Gewicht: 0.591 kg
Werkstoff: Rohteilnummer:

EDT EURODIMA
DIAMOND TECHNOLOGIES

Benennung: Griff rechts kpl
Type:

| | | | |
|------|----------------|-------|------|
| 0 | | | |
| Rev. | Aenderungs-Nr. | Datum | Name |

| | | |
|-------|----------|------|
| | Datum | Name |
| Gez. | 01.04.10 | HK |
| Gepr. | | |

| | | |
|-----------------------|-----------|----------------|
| Zeichnungsnummer: | Revision: | Blatt |
| 6B321033_SCHWEISS - 0 | | 2 |
| Ers. f.: | Ers. d.: | Formal: DIN A3 |